

●主要寸法図

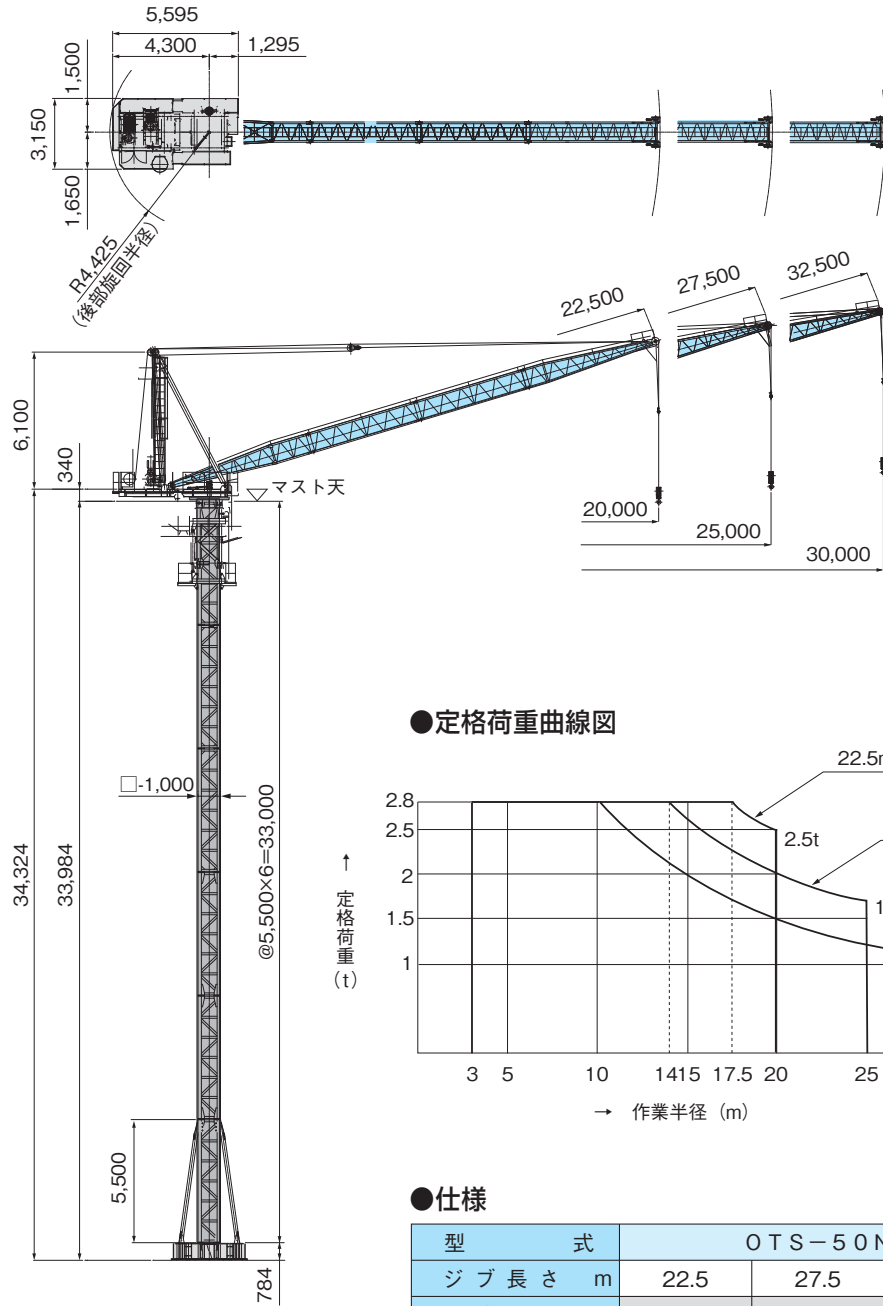

●定格荷重曲線図

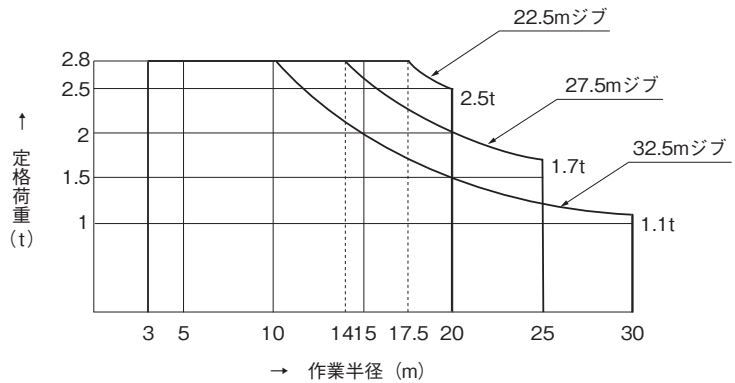

●台座平面図

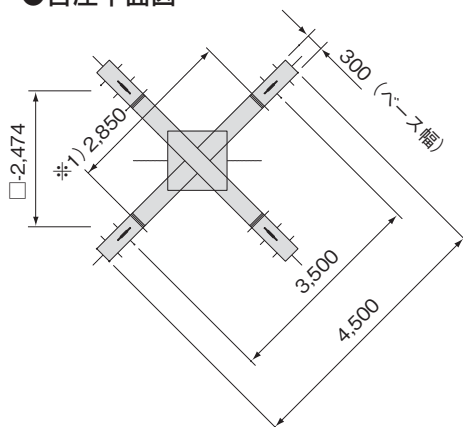

●仕様

型 式	OTS-50N		
ジブ長さ m	22.5	27.5	32.5
定格荷重 t	2.5	1.7	1.1
作業半径 m	20	25	30
揚 程 m	50 (最大半径) 75 (最小半径)		
速 度	遅巻きm/s(m/min)	-	
	早巻きm/s(m/min)	0.433~0.693 (26.0~41.6)	
	起 伏 s	140	
	旋 回 rad/s(rpm)	0.05 (0.5)	
昇 降m/s(m/min)	0.008/0.010 (0.49/0.59)		
電 源 V,Hz	AC200/220 50/60		
全負荷出力 kW	24.7 (巻上15 起伏7.5 旋回2.2)		
全装備質量 t	31.7		
機械コード	64231		

※1 ベースは分割可能でショートベースとなります
 ※2 巻上・起伏・旋回はインバータ制御となります