

大型タワークレーン用 油圧スライド架台

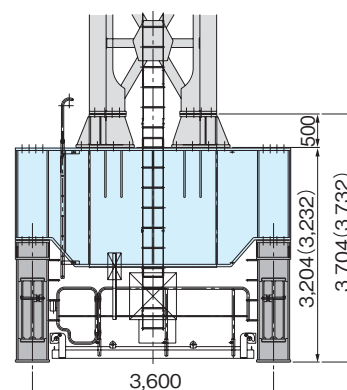

□-1,900マスト取付状態

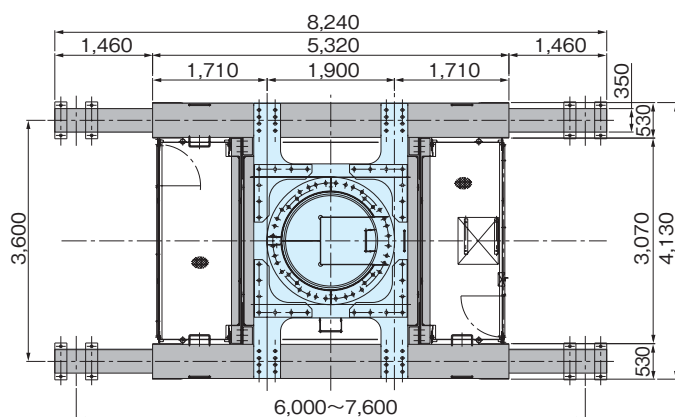
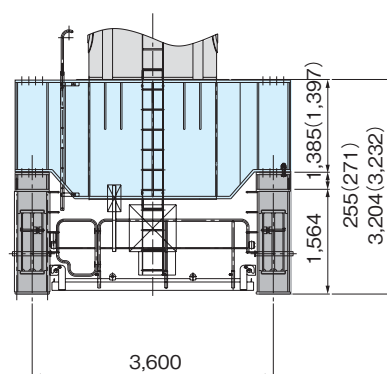
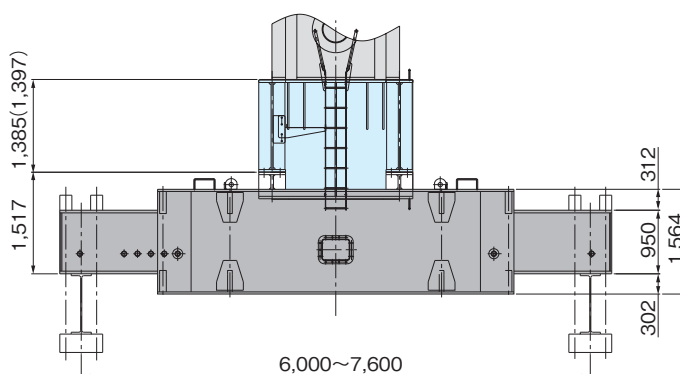

JCC-V720S形マスト取付状態

●仕様

型式	TYPE I	TYPE II
ストローク	1,460mm (MAX1,500mm)	
速度 mm	押出 5.7/6.8	引込 8.2/9.9
最高使用圧力	12MPa	
電動機	2.2kw	
電源	AC 400/440 50/60Hz	
対応機種	JCC-V720S	8柱 (36.0m) / 6柱 (27.0m)
	JCC-V680SM	6柱 (43.5m) / 5柱 (36.0m)
	JCC-V680S	8柱 (36.0m) / 8柱 (36.0m)
	JCC-V520SM	6柱 (43.5m) / 5柱 (36.0m)
	JCC-TS500	7柱 (48.0m) / 6柱 (40.5m)
	JCC-V350S II	6柱 (36.0m) / 6柱 (36.0m)
	JCC-V350S	6柱 (36.0m) / 6柱 (36.0m)
	JCC-V240S	6柱 (36.0m) / 6柱 (36.0m)
※上記自立条件は、スパン7,200mm R=52m揚程注意		
機械コード	64324	64325