

### ●主要寸法図

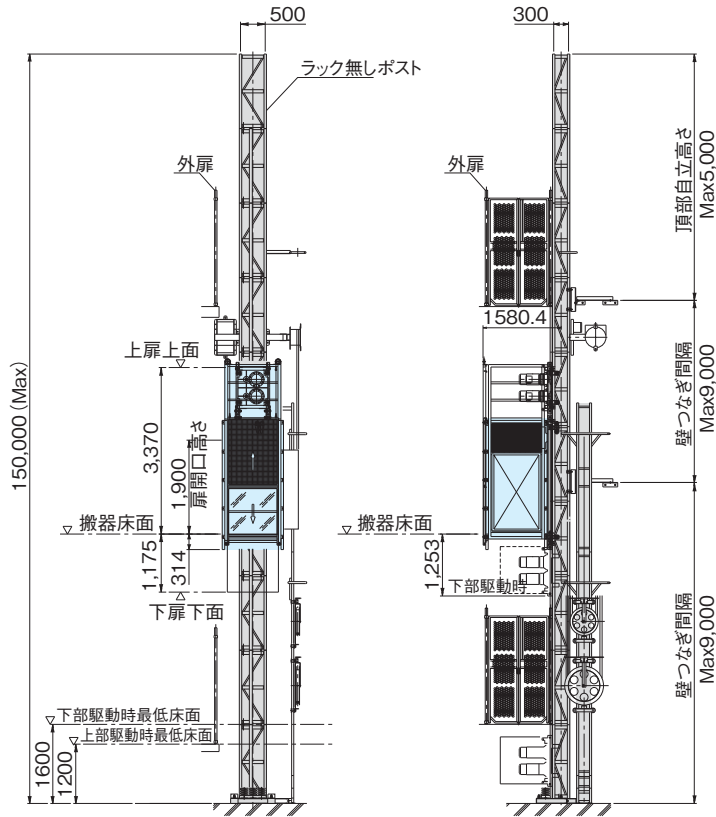

### ●操作盤側面配置時

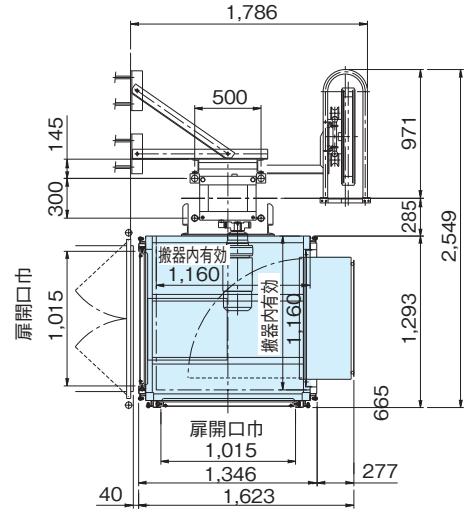

### ●操作盤正面配置時

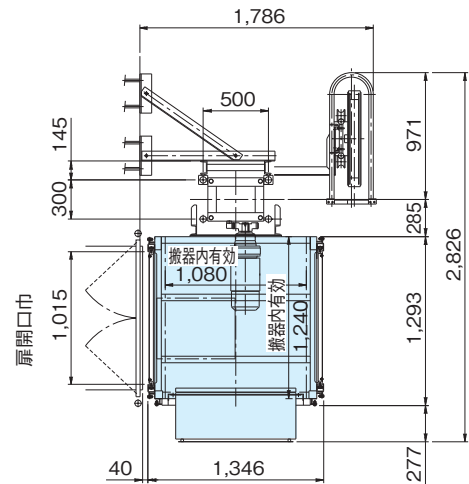

### ●ベースアンカーボルト配置図

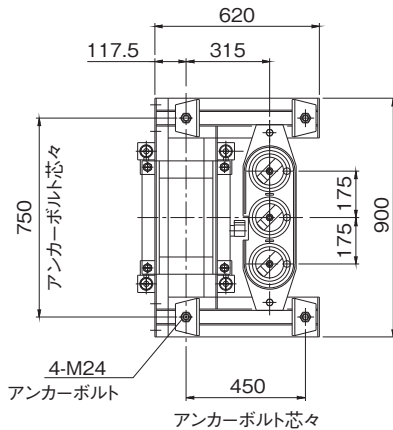

### ●仕様

型 式	HCE-500BS1
積 載 荷 重 kg	500 (定員 7人)
揚 程 m	150
昇降速度 m/s(m/min)	0.5 (30.0)
電 動 機 kW×台	5.5×2
搬器内寸法 操作盤側面 W×D×H m	1.16×1.16×2.2
操作盤正面	1.24×1.08×2.2
操 作 方 式	搬器内自動運転方式
電 源 V.Hz	AC400/440 50/60
安 全 装 置	ガバナ式自動落下防止装置 上下ファイナルリミットスイッチ 扉自動ロック装置
機 械 コード	67003