

●主要寸法図

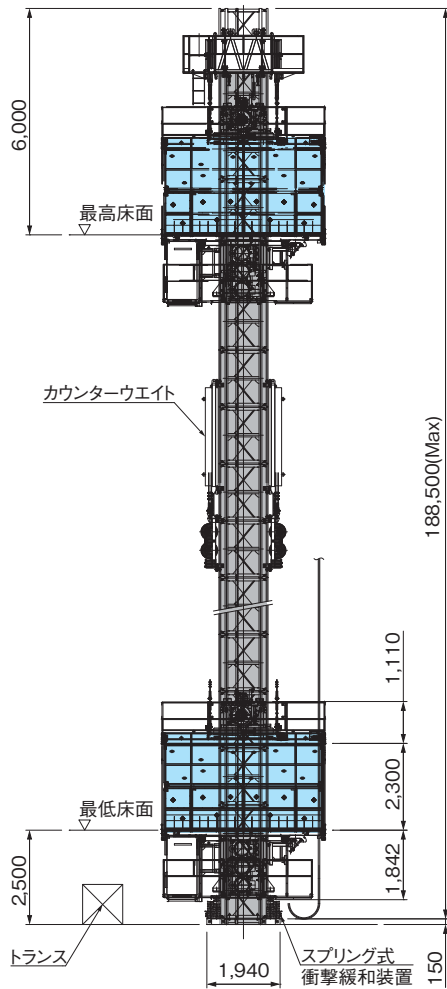

●連台平面図

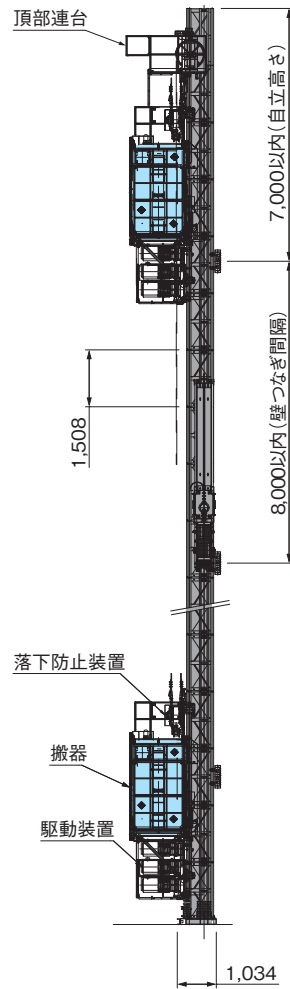
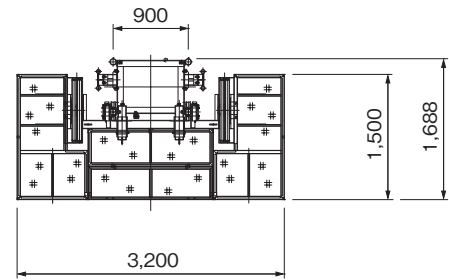

●搬器平面図

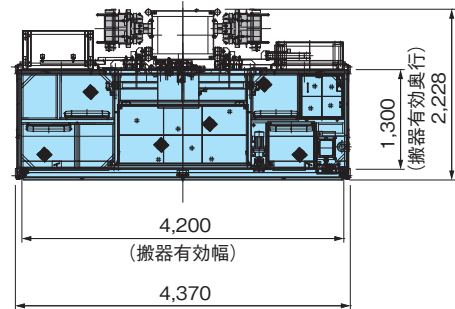

設置時必要開口寸法
4,700 × 2,500

●ベース詳細図

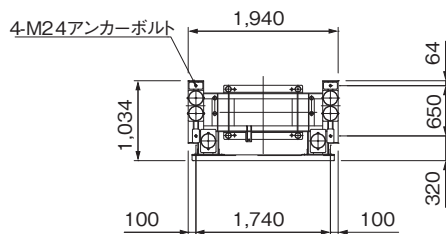

●仕様

型式	SEC-1500X	
積載荷重 kg	1,500 (定員 23人)	
揚程 m	180	
昇降速度 m/s (m/min)	カウンターウエイト有	1.50 (90)
	カウンターウエイト無	0.67 (40)
電動機 kW×台	18.5×3	
搬器内寸法 W×L×H(m)	4.2×1.3×2.3	
操作方式	行先階数設定自動運転・手動レバー	
電源 V.Hz	AC 400/440 50/60	
安全装置	自動落下防止装置 (電磁ブレーキ)	
	過負荷防止装置	
	ファイナルリミットスイッチ	
機械コード	67004	

●主要寸法図

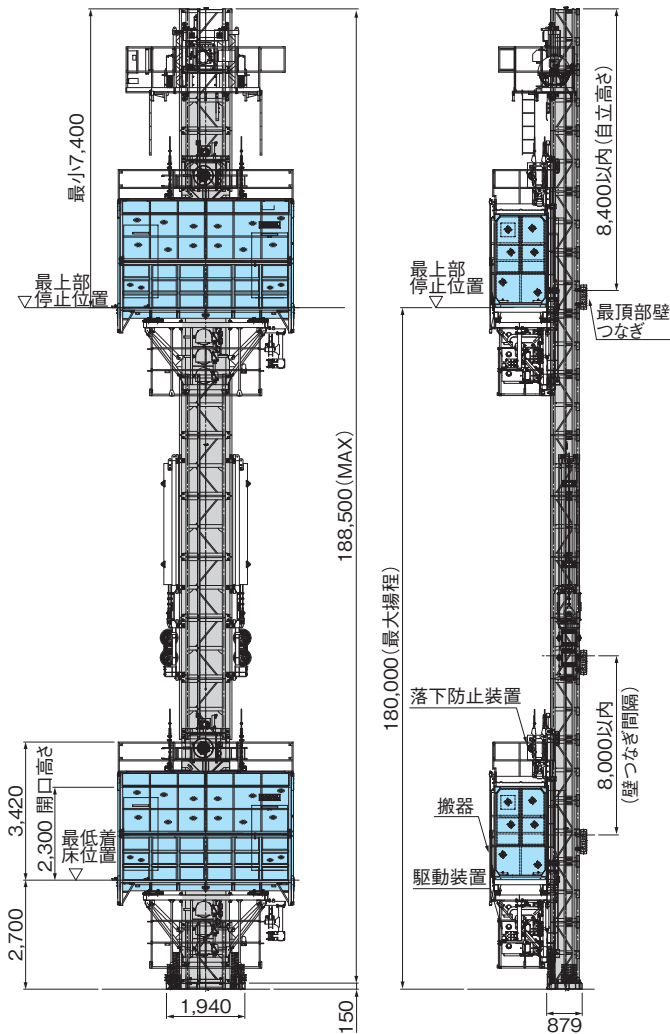

●連台平面図

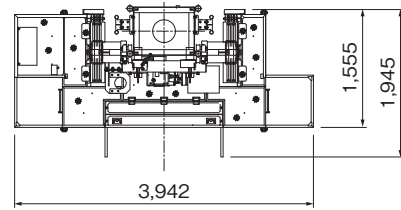

●搬器平面図

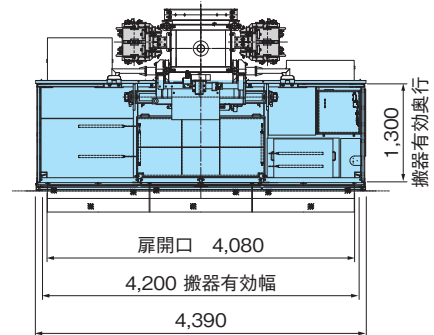

設置時必要開口寸法
4,700 × 2,500

●ベース詳細図

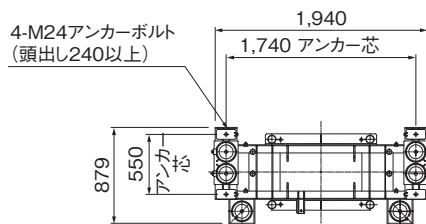

●仕様

型式	SEC-1500XII	
積載荷重	kg	1,500(定員23名)
揚程	m	180
昇降速度	m/s(m/min)	カウンターウエイト有 1.50(90)
		カウンターウエイト無 0.67(40)
電動機	kW	18.5×3
搬器内寸法	W×L×H(m)	4.2×1.3×2.3
操作方式	行先階数設定自動運転・手動レバー	
電源	V.Hz	AC400/440 50/60
安全装置	電磁自動落下防止装置(電磁ブレーキ)	
	ファイナルリミットスイッチ	
	上・下強制減速装置	
	過速度検出装置	
		ワイヤロープ緩み検出装置
機械コード	67004001	