

# 荷取構台兼用ロングスパン工事用エレベータ0.99 t SLF-990SN (荷台幅1.7m)

## ●主要寸法図

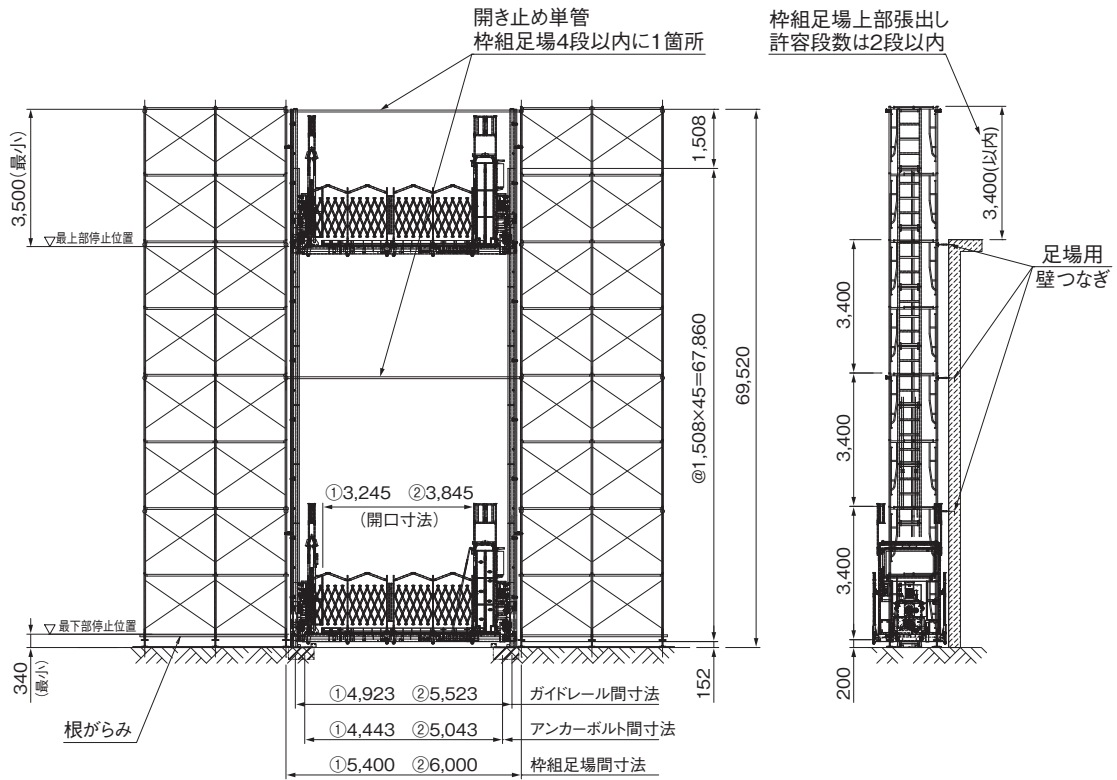

## ●荷台断面寸法

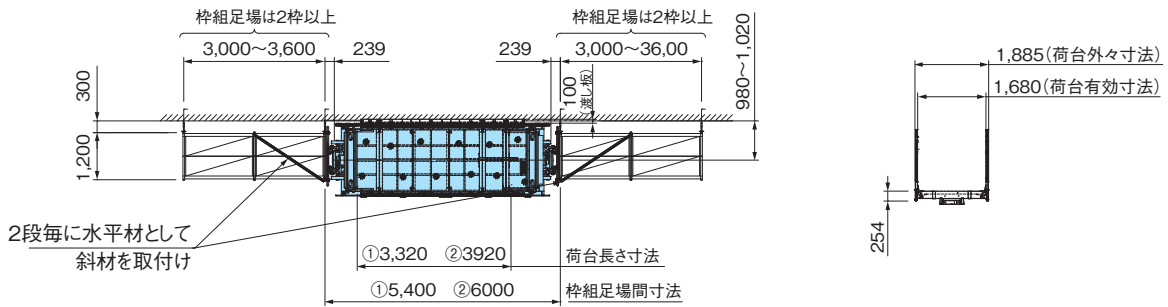

## ●ベース平面図

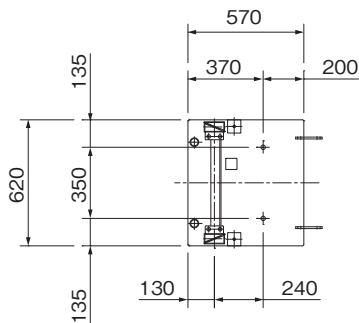

## ●仕様

型 式	SLF990SN
積 載 荷 重	kg 990
揚 程	m 70
昇降速度	m/s(m/min) 0.15/0.17 (8.3/10)
電 動 機	kW×台 3.7×2
搬器内寸法	W×L(m) 1.68×4.535 (3.935)
操 作 方 式	操作レバー方式
電 源	V.Hz AC 200/220 50/60
安 全 装 置	ガバナー式落下防止装置
	傾斜防止装置
	ファイナルリミットスイッチ
機 械 コード	67821